

Описание

- Данная инструкция разработана для использования FCAR Диагностики автомобиля, и не подлежит копированию или сохранению в какой-либо форме (электронной, механической, фото-копии и прочее) без предварительного письменного разрешения, предоставленного Shenzhen FCAR Technology Co., Ltd.
- Эта инструкция предназначена для профессиональных автомехаников и предоставляет методы работы с использованием продуктов FCAR. FCAR Technology не несет ответственности за неправильное использование методов работы на другом оборудовании.
- FCAR Technology не несет ответственность за несчастные случаи по вине пользователя или другого лица, или затраты из-за повреждения оборудования, утери оборудования по вине пользователя, нецелевое использование, произвольные изменения или ремонт, использование оборудования не по инструкции. Данная инструкция написана согласно существующих конфигураций и функций продукта. Предмет инструкции может изменяться без предупреждения, если в продукт будут добавлены новые конфигурации и функции.
- FCAR Technology зарегистрировала торговый знак FCAR на территории Китая. Компания заявляет, что владение зарегистрированным торговым знаком, знаком обслуживания, названием домена, логотипом и названием компании в странах, в которых они еще не зарегистрированы, принадлежит FCAR Technology. Другие продукты и их торговые знаки, упомянутые в данной инструкции, принадлежат изначально зарегистрированной компании. Торговый знак, знаки обслуживания, имена доменов, логотипы и названия компаний FCAR Technology или других упомянутых компаний не могут использоваться без письменного разрешения владельца.

Зарегистрированный торговый знак

FCAR Technology зарегистрировала торговый знак в Китае и в нескольких других странах. Компания заявляет, что владение торговым знаком, знаком обслуживания, именем домена, логотипом и названием компании в странах, в которых они еще не были зарегистрированы, принадлежит FCAR Technology. Другие продукты и их торговые знаки компаний, упомянутые в данной инструкции, принадлежат изначально зарегистрированной компании. Торговый знак, знаки обслуживания, имена доменов, логотипы и названия компаний FCAR Technology или других упомянутых компаний не могут использоваться без письменного разрешения владельца.

Инструкции по использованию руководства FCAR

Пожалуйста, внимательно прочитайте руководство перед использованием продукта FCAR.

- Данная инструкция написана согласно существующих конфигураций и функций продукта, и её предмет может изменяться без предупреждения в случае добавления новых конфигураций и функций. Новую версию руководства можно загрузить на официальном сайте FCAR. Обратите внимание на “Заметка”, “Примечание”, “Инструкция” в руководстве, чтобы убедиться в безопасном и правильном использовании.

Shenzhen FCAR Technology Co., Ltd.

Главный офис: 8F, Chuangyi Bldg., No. 3025, Nanhai Ave., Nanshan, Shenzhen, China 518060

Завод: West 1F Bldg. B, Hengchao Industrial Park, Tangtou North Ave., Bao'an, Shenzhen, China 518108

Тел.: +86-755-82904730

Факс: +86-755-83147605

E-mail: service@fcar.com

Сайт: www.fcar.com

Содержание

Описание	1
Глава I О продукте.....	5
1.1. Краткое описание продукта	5
1.2. Характеристики продукта	5
1.3. Эксплуатация и техническое обслуживание	6
1.3.1. Условия хранения	6
1.3.2. Защита прибора.....	6
1.3.3. Обслуживание экрана	6
1.3.4. Меры предосторожности	7
1.3.5. Обслуживание SD-карты.....	7
1.4. Заметки об осмотре автомобиля	8
1.5. Поддержка продукта	8
Глава II Структура продукта.....	10
2.1. Инструкция к оборудованию прибора.....	10
2.1.1. Передний вид прибора	10
2.1.2. Параметры прибора	12
Глава III Инструкция по использованию	13
3.1. Подсоединение питания и главного тестового кабеля	13
3.1.1. Питание прибора	13
3.1.2. Способ подключения	13
3.1.3. Включение и отключение	14
3.2. Меню старта.....	14
3.2.1. Стартовый логотип	14
3.2.2. Калибровка сенсорного экрана	15
3.2.3. Главный интерфейс	16
3.2.4. Интерфейс диагностики	16
3.2.5. Настройки интерфейса	17
Глава IV Регистрация продукта, активация, загрузка и обновление.....	21

4.1. Регистрация продукта.....	21
4.2. Активация продукта	22
4.3. Загрузка и обновление	24
Глава V Гарантия.	32

Глава I

О продукте

1.1. Краткое описание продукта

Оборудование FCAR для диагностики автомобиля разработано и активно продвигается Shenzhen FCAR Technology Co., Ltd. Его обширное устройство диагностирования для обнаружения электронной системы управления дизельных автомобилей может использоваться на больших, средних и мелких предприятиях, в обучающих учреждениях, автомастерских, станциях техобслуживания и т.д..

Программная конфигурация продукта представляет собой полный набор данных о модели автомобиля и материалов. Он полностью отвечает требованиям в диагностике. Программа покрывает практически все данные для моделей автомобиля, и предоставляет необходимую информацию про ремонт и систему помощи, что позволяет пользователям решать проблемы на практике легко и быстро для улучшения работы и технического уровня.

Внешний дизайн богат и удобно оснащен ЖК-дисплеем с сенсорной панелью. В других условиях, функция установки режима удовлетворяет потребность для нескольких рабочих мест. Внедрив технологию гибкой передачи, устройство FCAR диагностики автомобиля расширило масштабы применения для удовлетворения потребностей разных тестов шин связи для современных систем электронного контроля автомобиля.

1.2. Характеристики продукта

Все основное оборудование устройств FCAR для диагностики автомобиля имеет концепцию усовершенствованной модульной конструкции с большой скоростью и стабилизацией, обладает возможностью выдерживать перепад температур, точным сбором данных и многими другими уникальными возможностями.

Устройство FCAR для диагностики автомобиля имеет открытую программную структуру. Его независимая операционная система позволяет системной программе и программе диагностики обновляться гораздо удобнее.

Рабочее питание подается с автомобильной батареи, которая полностью адаптирована под колебания напряжения в диапазоне 9~27V. Внутренняя подача питания использует технологию изолированной подачи питания с достаточной защитой машины от повреждений при ненормальном напряжении автомобиля.

Устройство FCAR для диагностики автомобиля имеет широкие масштабы применения, а интерфейс имеет гибкую схему управления приводом. Он не только удовлетворяет запросы тестов для текущих шин, а также тестов шин, которые могут возникнуть в будущем. Он имеет встроенную шину CAN высокой/низкой скорости и подходит для электронных систем, которые используют шину с протоколом шины CAN. Ему необходим всего один диагностический коннектор для выявления

неисправностей на всех автомобилях оснащенных шиной CAN. Он также полностью поддерживает все протоколы OBD II.

При наличии USB-порта для подключения принтера, устройство FCAR для диагностики автомобиля удобен для персонала для записи данных и сохранения кодов неисправности и другой необходимой информации во время диагностики неполадок.

Главный экран устройства FCAR для диагностики автомобиля представляет собой промышленный сенсорный экран, который соответствует общим международным стандартам. Главные характеристики: четкое изображение символов при ярком солнечном свете, точность сенсорных кнопок, широкий интерфейс, высокое сопротивление экрана и многие другие.

Устройство FCAR для диагностики автомобиля предоставляет разные версии и языки для адаптации к использованию в разных странах и регионах.

1.3. Эксплуатация и техническое обслуживание

1.3.1. Условия хранения

- 1) Когда не используется: хранить в горизонтальном, сухом месте при комнатной температуре.
- 2) Не помещать под прямые солнечные лучи или места возле нагревающих приборов.
- 3) Не помещать в диапазон действия магнитного поля.
- 4) Не помещать в места с дымом, водой или маслом.
- 5) Не помещать в места, где пыльно, влажно и присутствует высокая температура, или где прибор может подвергаться воздействию вибрации.
- 6) Если прибор загрязнен, немедленно отключить питание, и очистить корпус мягкой влажной тканью.
- 7) Если не используется длительное время, стоит регулярно включать устройство диагностики для защиты от влаги.

1.3.2. Защита прибора

- 1) Обращение с прибором должно быть бережным во избежании ударов.
- 2) Аккуратно подключать тестовый кабель и автомобиль для диагностики. Затянуть зажимной винт во время использования для защиты интерфейса от повреждений во время движения. После использования, сначала открутить винт и отключить главный тестовый кабель во избежание повреждений интерфейса диагностики.
- 3) После использования инструмента, поместить тестовый кабель, коннекторы и другие приборы обратно в отсек для приборов, чтобы избежать потери.

1.3.3. Обслуживание экрана

- 1) Поверхность экрана будет абсорбировать пыль из-за статики. Рекомендуется приобрести специальную ткань для очистки ЖК-дисплея и аккуратно его очистить.
- 2) Не вытирать пыль руками, чтобы не оставить отпечатков. Не использовать химические очистители для очистки экрана.
- 3) Не оставлять продукт возле электрических приборов, которые генерируют электромагнитные волны во избежание повреждений экрана.
- 4) Для продления срока службы экрана, не подвергать экран воздействию прямых солнечных лучей или ультрафиолетового освещения длительный период времени.

1.3.4. Меры предосторожности

- 1) Запрещается часто включать/выключать прибор, резко отключать питание, или использовать при нестабильной или атипичной подаче питания.
- 2) Если не используется, стоит отключить соединитель подачи питания для защиты электрических компонентов от износа при длительной электризации.
- 3) Не извлекать SD-карту при включенном приборе во избежание повреждений данных или сожжения карты.
- 4) Не использовать, если в воздухе присутствуют летучие кислоты или щелочь во избежание коррозии прибора.
- 5) Не использовать химические реагенты, такие как разбавитель лака, жидкость для промывки двигателя, бензин и прочее, для очистки прибора.
- 6) Не помещать предметы на экран прибора во избежание поломки сенсорного экрана или повреждений внутренних компонентов из-за большой нагрузки.
- 7) Если не используется длительный период времени, стоит регулярно включать диагностический компьютер для защиты от влаги.

1.3.5. Обслуживание SD-карты

- 1) Не рекомендуется часто включать/выключать прибор авто диагностики.
- 2) Рекомендуется предпринять меры предосторожности для статического электричества, чтобы избежать контакта SD-карты со статикой.
- 3) При обновлении или исполнении онлайн операций, рекомендуется подождать окончания передачи данных и только после этого работать с SD-картой.
- 4) Не использовать горячую свечу зажигания или подключать SD-карту силой.
- 5) Рекомендуется запомнить пароль, если содержимое карты закодировано и, если возможно, не шифровать данные.
- 6) Использовать качественные приборы передачи данных при подсоединении машины. Расстояние передачи не должно быть большим.

- 7) Запрещается произвольно отключать SD-карту от прибора, когда работает диагностический компьютер.
- 8) Запрещается использовать чистящую жидкость или воду для очистки SD-карты.
- 9) Направление установки должно быть правильным, когда SD-карта вставлена (ошибки при установке могут привести к поломке SD-карты или гнезда карты).
- 10) Не сгибать и не скручивать SD-карту.

1.4. Заметки об осмотре автомобиля

Манипуляции стоит проводить согласно правилам безопасности индустрии обслуживания автомобилей. Стоит уделить особое внимание на воздействие и повреждения, нанесенные кислотой и щелочью, ядовитым газом, высоким давлением и другими внешними факторами.

В автомобильной батарее присутствует серная кислота, которая разъедает кожу. Стоит избегать прямого контакта батареи с кожей во время работы, особенно избегать попаданий в глаза. Не использовать легко воспламеняющиеся материалы.

Выхлопной газ двигателя содержит множество токсичных компонентов. Не вдыхайте выхлопной газ. Паркуйте автомобиль в хорошо проветриваемых местах во время работы.

Во время работы двигателя температура достигает высоких отметок. Не прикасаться к ёмкости для воды или выхлопной трубе, или к другим компонентам с высокой температурой.

Используйте ручной тормоз перед запуском двигателя. Установите рычаг передач в нейтральное положение (для ручной коробки передач) или в положение P (для автоматической коробки передач), чтобы избежать аварии при запуске двигателя.

Используйте ручной тормоз перед работой с автомобилем. Коробка передач должна быть в нейтральном положении или в положении P. Перед началом работы опустите стекло со стороны водителя.

При запуске двигателя, сначала разогрейте автомобиль до нормальной температуры (температура воды около 80°), и отключите дополнительные электронные приборы (например, кондиционер, освещение и аудио).

Найдите диагностическую колодку в автомобиле, проверьте и убедитесь, что кабель для диагностической колодки в хорошем состоянии, и только после этого подсоедините прибор для диагностики. В противном случае, не проводите тест во избежание повреждений прибора. При необходимости, Вы можете использовать мультиметр для измерения напряжения в диагностической колодке.

1.5. Поддержка продукта

Обслуживание устройства FCAR для диагностики автомобиля простое и удобное, и сервисное обслуживание идет вместе с прибором. Наша сеть сбыта по всему миру предоставляет наиболее удобное и быстрое обслуживание во всех аспектах покупки, использования, обновления и технического обслуживания.

FCAR Technology также предоставляет клиентам функцию онлайн помощи. Если Вы хотите узнать про наши последние продукты или получить информацию про диагностику автомобиля, посетите наш сайт www.fcar.com для более детальной и обширной помощи.

Глава II Структура продукта

2.1. Инструкция к оборудованию прибора

2.1.1. Передний вид прибора

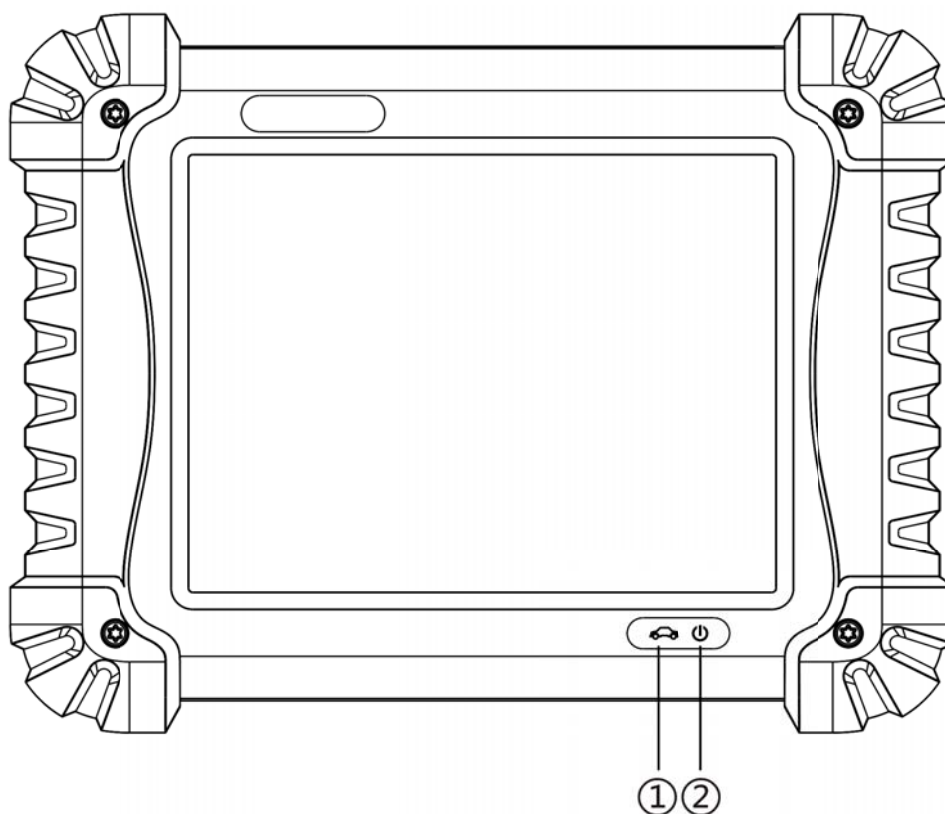

Вид лицевой части прибора

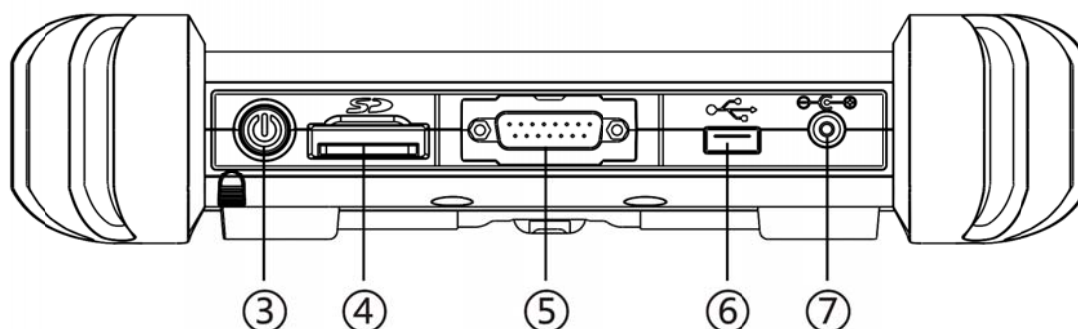

Верхняя панель прибора

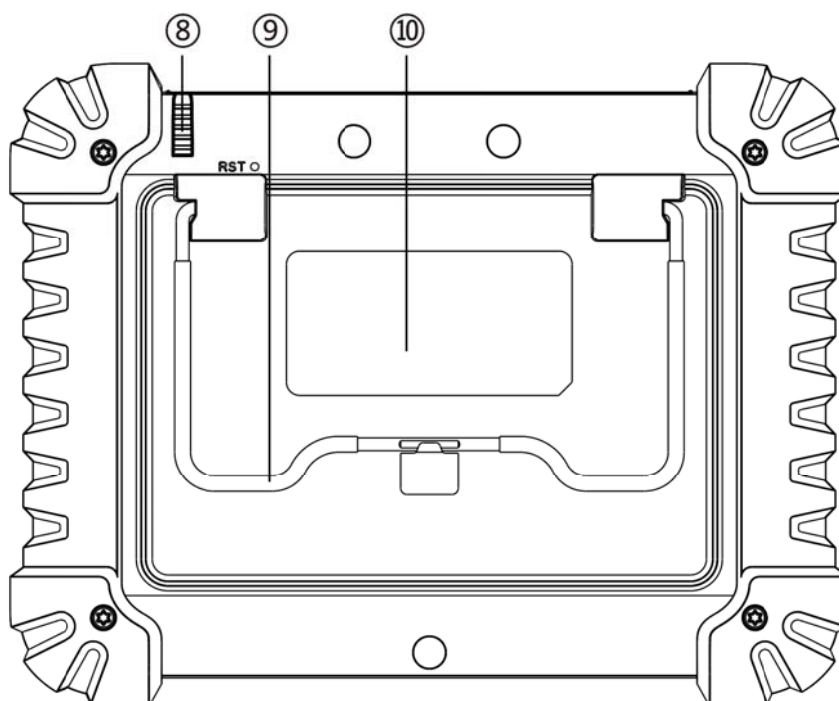

Вид тыльной части прибора

Серийный номер	Название	Применение
1	Индикатор тестирования	Индикатор тестирования загорается при связи с ЭБУ автомобиля.
2	Индикатор подачи питания	В основном, индикатор подачи питания включен после включения прибора.
3	Кнопка включения	Система управления подачи питания разрешает прибору включиться (зажать на 2 или 3 секунды).
4	SD-карта	Интерфейс установки SD-карты (диагностическая программа тестирования автомобиля установлена в SD-карту).
5	Главный тестовый кабель	Интерфейс подключения соединяет кабель связи автомобиля во время диагностики автомобиля.
6	USB-порт	Используется для подключения внешнего принтера (дополнительно).
7	Интерфейс подачи питания	Интерфейс используется для подключения адаптера питания, прикуривателя, клеммы батареи и прибора.
8	Стилус	Место для хранения стилуса, когда прибор не используется.
9	Держатель прибора	Поддерживает прибор при помещении на плоскую поверхность.
10	Этикетка	Этикетка содержит серийный номер продукта, номер модели и другую информацию.

2.1.2. Параметры прибора

Оборудование	Параметры	Тип/Единица
ЦП	400MHZ	SAMSUNG 2416X
Память прибора	128M DDR2, 256M FLASH	---
Память флэш	SD-карта	штепсельный
Дисплей	ЖК, 8 дюймов	ЖК сенсорный экран
Разрешение	800x600	Точечная матрица
Интерфейс SD-карты	---	Национальный стандарт
Диагностический интерфейс	---	DB15
Рабочее напряжение	9~27V	V
Рабочий ток	<2.0A	A
Рабочая температура	-10°C~45°C	°C
Температура хранения	-30°C~85°C	°C
Подача питания	12V / 3A	Постоянное напряжение
Цвет	65535 цветов	
Габариты	264*202*55	мм
Вес	1408	г

Глава III

Инструкция по использованию

Операции с сериями продуктов FCAR достаточно схожи. Здесь мы используем стандартную версию как пример и содержимое на дисплее прибора должно преобладать на практике.

3.1. Подсоединение питания и главного тестового кабеля

3.1.1. Питание прибора

Существует 4 способа подключения питания и главного блока FCAR.

1. Подключить адаптер питания.
2. Подключить главный тестовый кабель и коннекторы к диагностической муфте автомобиля.
3. Подключить прикуриватель к автомобилю.
4. Подключить линию клеммы батареи к батарее автомобиля.

3.1.2. Способ подключения

Выбор подачи питания:

Если диагностическая колодка без подачи питания, выберите один из способов подсоединения питания, чтобы обеспечить питание для прибора.

Если диагностическая муфта имеет питание, подсоединение отдельного кабеля подачи питания не обязательно.

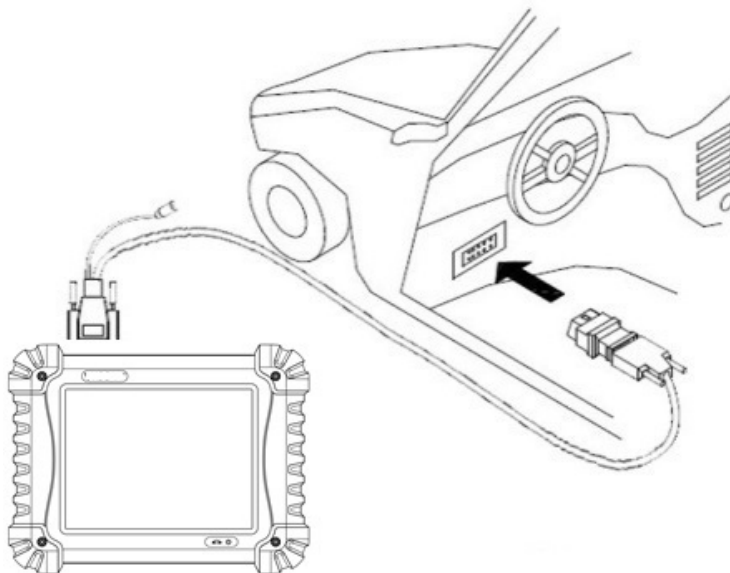

Необходимое состояние автомобиля:

1. Убедитесь в правильном положении диагностической колодки и ее форме, и затем проверьте или есть необходимость внешней подачи питания.
2. Выберите необходимые коннекторы согласно модели автомобиля и форме диагностических колодок.
3. Один конец главного тестового кабеля должен быть подсоединён к прибору, а другой конец к диагностическому коннектору.
4. Диагностический коннектор, который подсоединен к главному тестовому кабелю, нужно вставить в диагностическую колодку автомобиля.
5. Убедитесь, что питание прибора подключено и затем включите прибор.

Примечание: интерфейс диагностики автомобиля представляет собой стандартный интерфейс OBD II. Два конца главного тестового кабеля по-отдельности подсоединены к коннектору OBD II и к устройству авто диагностики. Процесс завершается после помещения коннектора OBD II в диагностическую колодку автомобиля. Убедитесь, что у автомобиля есть стандартный коннектор OBD II.

3.1.3. Включение и отключение

Включение: подключите питание к прибору, используя один из вышеуказанных способов, и затем плавно нажмите кнопку питания. Прибор включится.

Отключение: после использования устройства, с помощью сенсорного экрана вернитесь на рабочий стол и плавно нажмите кнопку питания для отключения.

Примечание: время включения/отключения прибора в основном не превышает 2-3 секунды. Более длительное нажатие кнопки питания или нажатие с большим усилием, может привести к неисправности кнопки.

3.2. Меню старта

3.2.1. Стартовый логотип

Подсоедините подачу питания и нажмите кнопку питания. Сначала экран покажет логотип FCAR и начнется загрузка индикатора загрузки. Если необходима калибровка сенсорного экрана, нажмите непосредственно на экран и отобразится интерфейс калибровки экрана.

Если нажатия на сенсорный экран работают исправно, не нажимайте на экран.

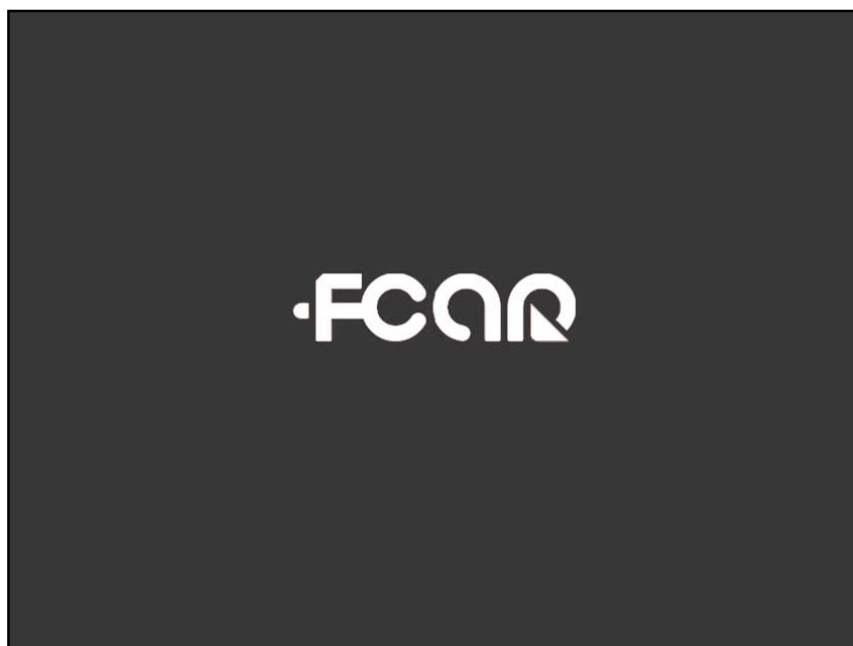

3.2.2. Калибровка сенсорного экрана

Примечание: если калибровка экрана необходима, нажмите на экран с помощью стилуса в любом месте экрана, чтобы войти в режим калибровки. Во время калибровки экрана, нужно использовать стилус для коррекции.

Если в калибровке нет необходимости, не выполняйте никаких действий. Система автоматически отобразит рабочий стол после 2 секунд.

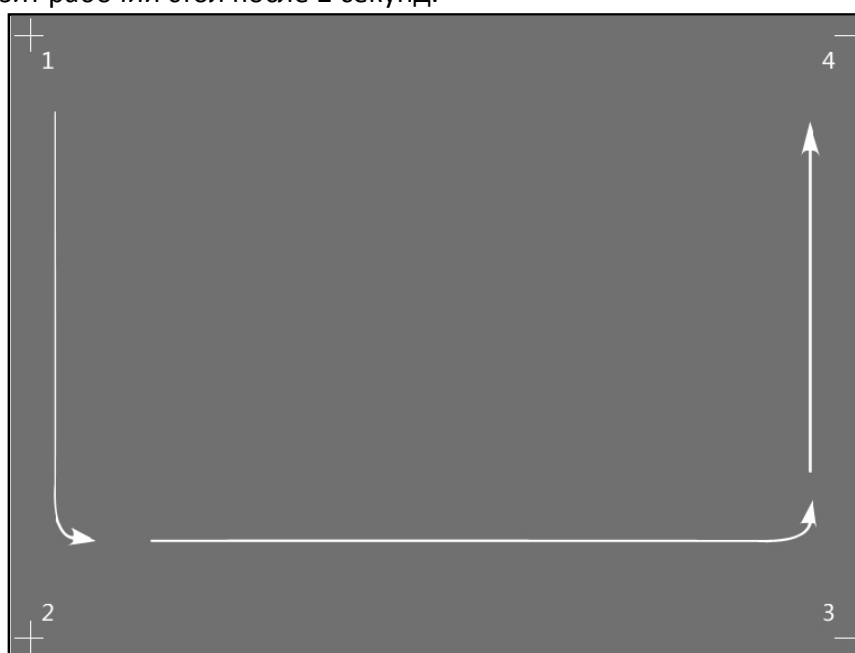

3.2.3. Главный интерфейс

Существуют различия между моделями, программами и меню в серийных моделях FCAR. Имеющиеся конфигурации в продукте должны рассматриваться в первую очередь. Данное руководство использует только несколько моделей как примеры. Имеющийся интерфейс должен браться во внимание в первую очередь.



3.2.4. Интерфейс диагностики

После подключения к диагностическому порту автомобиля и выбора модели автомобиля, можно выбрать доступные модели для тестирования. После ввода модели можно провести следующие операции: считывание кода неисправности, удаление кода неисправности, считывание потока данных, провести испытание пуском и многое другое.



3.2.5. Настройки интерфейса

Функция [Настройки] позволяет выполнить различные операции. Настройки будут представлены в следующем порядке.

1. Информация о системе

Можно просмотреть информацию о продукте, серийный номер и дату обновления.

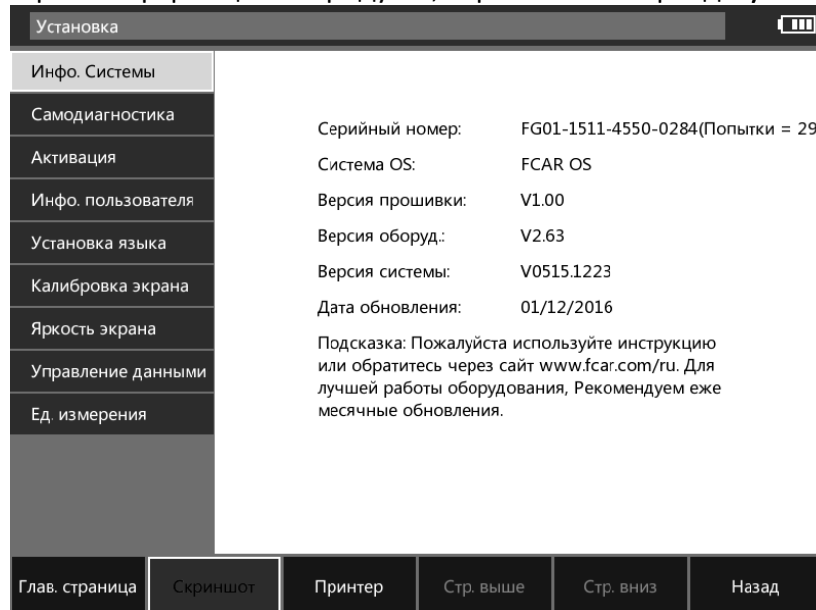

2. Авто-тест прибора

Можно выполнить тестирование прибора, тестирование незамкнутой и замкнутой цепей главного тестового кабеля и коннектора бортовой диагностики. Проводить с использованием подсказок.

3. Активация прибора

Каждый прибор FCAR не активен сразу после выпуска. После покупки, и если не было найдено дефектов, можно активировать прибор. Новый прибор высветит подсказку «Вы используете пробную версию. Вы можете использовать ее XX раз» каждый раз при использовании до активации.

Нажмите на [Пробная версия], чтобы проложить использование. Чтобы сразу активировать, нажмите на [Активировать].

Каждый запуск приравнивается к одному разу пробной версии. Как только количество раз будет равно нулю, прибор нужно будет активировать. При выборе диагностической программы после запуска прибора, будет отображено меню активации. Если не активировать, диагностическую программу нельзя будет использовать.

Посетите наш официальный сайт www.fcar.com, войдите в [Клиентский центр] и нажмите на [Активация устройства].

4. Информация пользователя

Пользователи могут вводить персональную информацию сами после покупки устройства. Пользователи могут ввести имя, контактный телефон и контактную информацию.

5. Настройки языка

Так как продукт поддерживается в разных регионах, язык может быть настроен согласно региону покупки. Обратите внимание, что если желаемый язык не доступен для установки, диагностическую программу нельзя будет использовать. В таком случае установите стандартный язык.

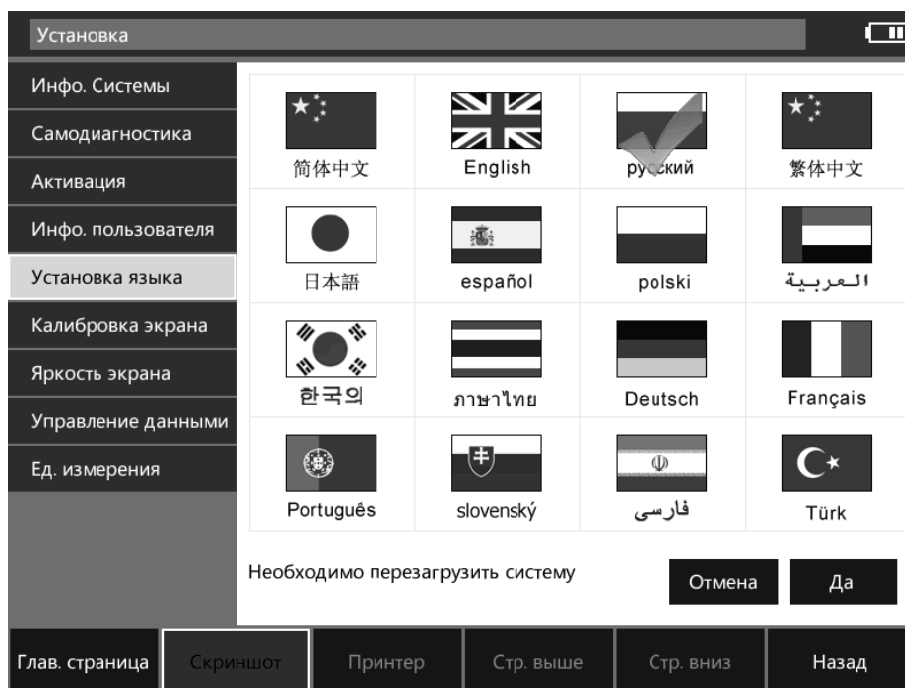

6. Калибровка экрана

Если вы обнаружили, что экран не отвечает нажатию или нельзя точно нажать на объект или имеется проблема с передвижением объектов во время работы, тогда нужно провести калибровку экрана. По очереди нажмите на 4 угла: верхний левый, нижний левый, нижний правый, верхний правый.

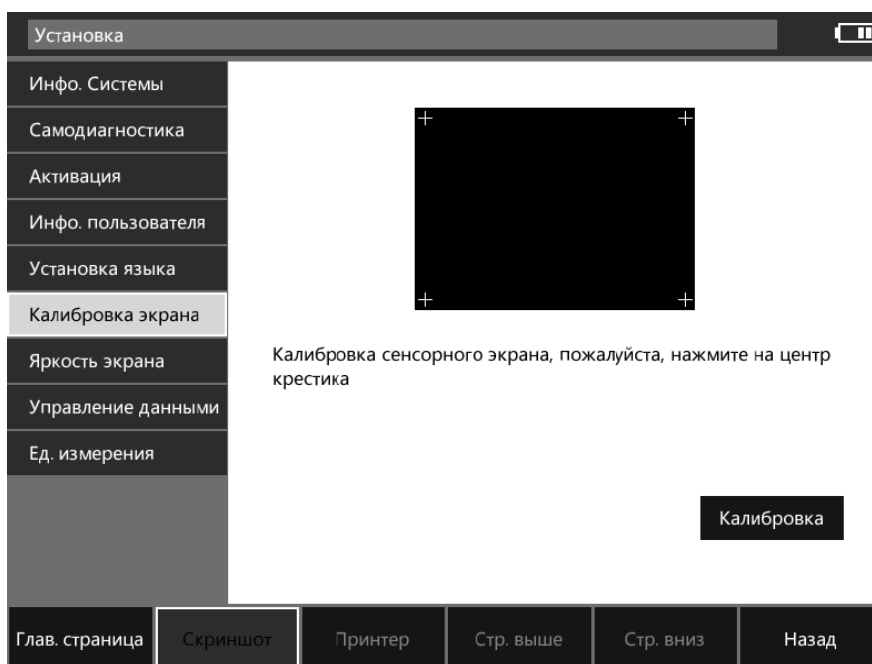

7. Яркость экрана

Можно установить яркость экрана, которая адаптируется под разное окружение.

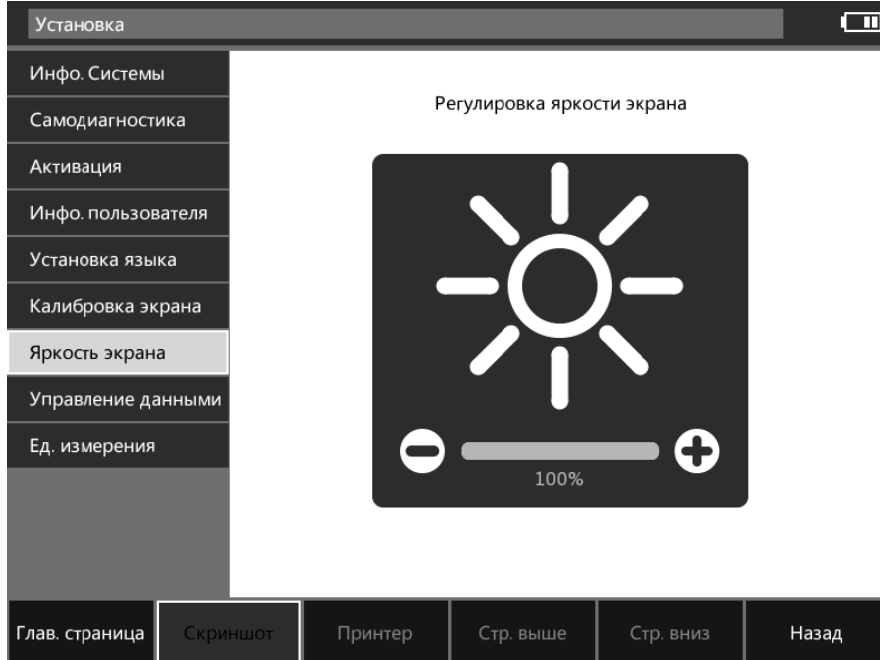

8. Управление данными

Можно просмотреть снимок экрана, сделанный во время диагностики.

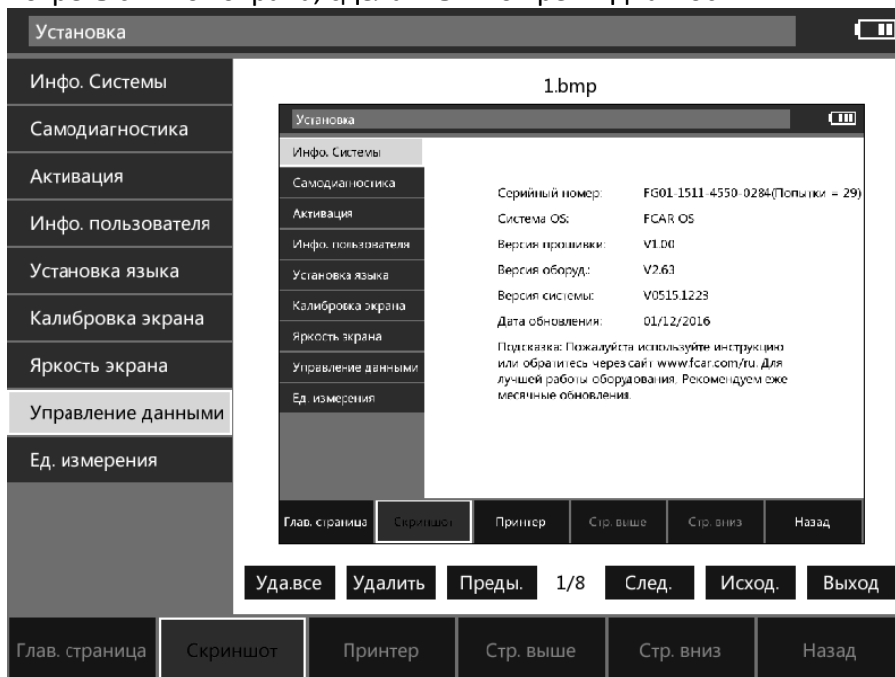

Глава IV

Регистрация продукта, активация, загрузка и обновление

4.1. Регистрация продукта

После покупки продукта FCAR, необходимо проводить регулярное обновление продукта. Посетите официальный сайт www.fcar.com и руководствуйтесь следующими пунктами.

Регистрация имени пользователя и пароля

1. Посетите официальный сайт www.fcar.com.



2. Имя пользователя и пароль не устанавливаются на заводе. Клиенты должны сами зарегистрироваться. Нажмите на [Зарегистрироваться].

This is a close-up screenshot of the "Личный кабинет" (Personal Account) registration form. It includes the following elements: a "Логин:" (Login) text label followed by an input field; a "Пароль:" (Password) text label followed by an input field; a "тип: Клиент" (type: Client) dropdown menu; two buttons labeled "Войти" (Login) and "Регистрация" (Registration); and a text instruction at the bottom: "Введите серийный номер без '-'".

3. Установите Ваше имя пользователя и пароль. Затем введите серийный номер и другую информацию, указанную на обратной стороне прибора.

О себе

Имя пользователя:
не менее 4 цифры или буквы

31000095 * Проверить

Серийный номер/sp: FG01 - 1501 - 3100 - 0095 *

Пароль(6): ***** *

Повторите пароль: ***** *

Эле. почта: service@fcar.com *

Регистрация Отмена

4. После регистрации, появится уведомление «Регистрация успешна». Запомните Ваш электронный адрес и пароль для будущих обновлений программы.

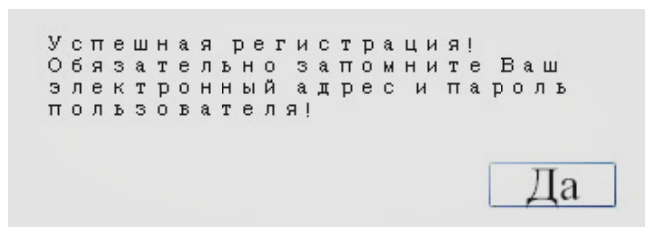

4.2. Активация продукта

1. Введите Ваши зарегистрированные имя пользователя и пароль, нажмите [Войти].

Личный кабинет

Логин : 45500284

Пароль: *****

тип: Клиент ▾

Войти Регистрация

Введите серийный номер без "-"

- Нажмите [Активация продукта].

Уважаемый 45500284:

Спасибо за использование продукции Fcar. При возникновении вопросов во время скачивания и установки обновлений обратитесь к инструкциям по эксплуатации (PDF или Видео)

- Регистрация - Активация - Скачать - Обновление
- Обновление карту SD 4гб./8гб.

- Включите устройство, введите [Установить], нажмите на [Активация прибора] и [Активировать]. Отобразиться код.

Установка

Инфо. Системы

Самодиагностика

Активация

Инфо. пользователя

Установка языка

Калибровка экрана

Яркость экрана

Управление данными

Ед. измерения

а. Сканируйте QR код ; б. Получите код активации на сайте www.fcar.com/ru, введите код

Серийный номер: FG01-1511-4550-0284

Код подписи: 6654-0842-8429-7146

Код активации:

Активация

0 1 2 3 4 5 6 7 8 9 Назад

Глав. страница Скриншот Принтер Стр. выше Стр. вниз Назад

- Введите код в нижнее поле и нажмите на [Получить код активации].

Серийный номер/SN: FG01151145500284

Идентификатор системы /PN: 6654 - 0842 - 8429 - 7146

Генерация Отмена

Напоминание: Не нажимайте кнопку "Генерирование" и сразу не обновляйте страницу активации!

5. Отобразится серийный номер активации.

Серийный номер/SN

Идентификатор системы /PN - - -

Напоминание: Не нажимайте кнопку "Генерирование" и сразу не обновляйте страницу активации!

2452 3109 9047 1296

6. Введите серийный номер активации в приборе и нажмите [Активировать].

Установка (11)

- Инфо. Системы
- Самодиагностика
- Активация**
- Инфо. пользователя
- Установка языка
- Калибровка экрана
- Яркость экрана
- Управление данными
- Ед. измерения



а. Сканлируйте QR код ; b. Получите код активации на сайте www.fcarg.com/ru, введите код

Серийный номер: FG01-1511-4550-0284
 Код подписи: 6654-0842-8429-7146
 Код активации:

0 1 2 3 4 5 6 7 8 9

Глав. страница

7. Отобразится «Активация успешна».

Информация

Постоянная активация

4.3. Загрузка и обновление

1. Введите Ваши зарегистрированные имя пользователя и пароль, нажмите [Войти].

Личный кабинет

Логин :

Пароль :

тип: Клиент

Введите серийный номер без "-"

2. Вход успешен.

Уважаемый 45500284:
 Спасибо за использование продукции Fcar. При возникновении вопросов во время скачивания и установки обновлений обратитесь к инструкциям по эксплуатации (PDF или Видео)
 1. Регистрация - Активация - Скачать - Обновление
 2. Обновление карту SD 4гб./8гб.

3. Нажмите на [Загрузить] и выберите [Обновление программы для серии F3/F5].

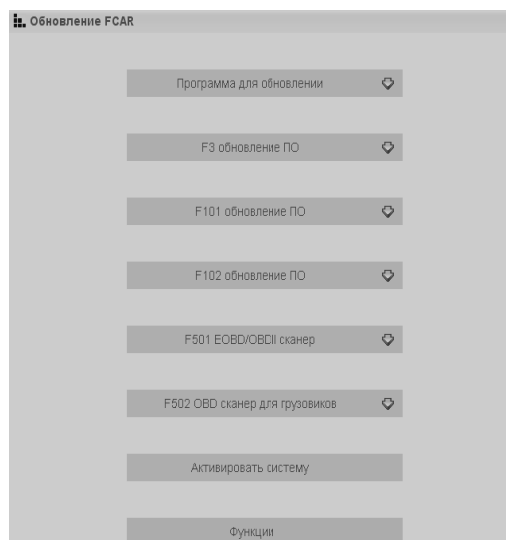

4. Нажмите [Загрузить] после [Загрузить все], чтобы загрузить последний перечень обновлений.

Обновлять полный пакет программы

Название	Язык	Версия	обновления	Описание	Скачать
Комплект обновления	русский	Последняя	2016-02-17	Скачать полные комплекты обновления	Скачать
Меню	русский			Только меню, нет программ	Скачать
Программы	русский	null	2016-02-17	Программы	Скачать
BIOS Update	All	v1.3	2014-10-08	Обновлять в корень флеш-карты SD	Скачать

5. Нажмите [Сохранить], выберите [Сохранить как] и сохраните на рабочий стол.

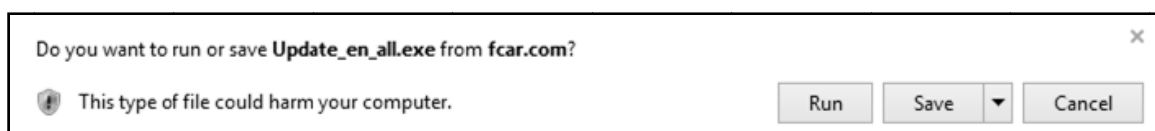

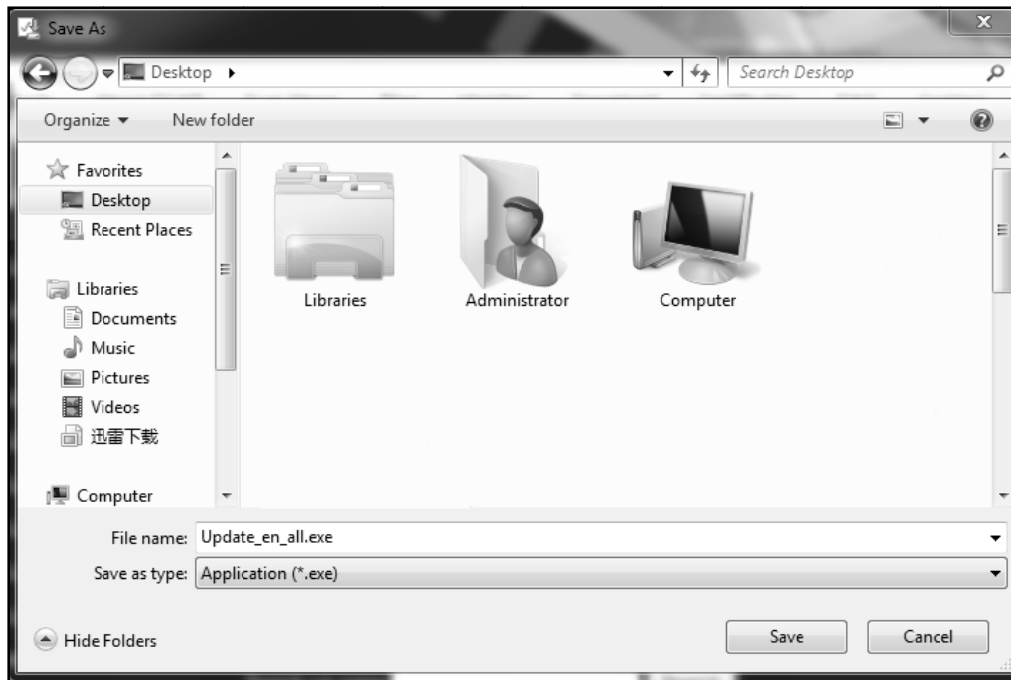
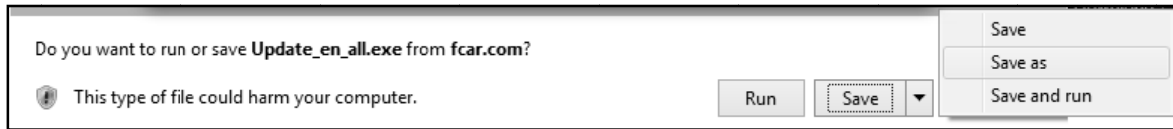

6. Процесс загрузки отобразится следующим образом:



7. После окончания загрузки, появится следующее диалоговое окно.

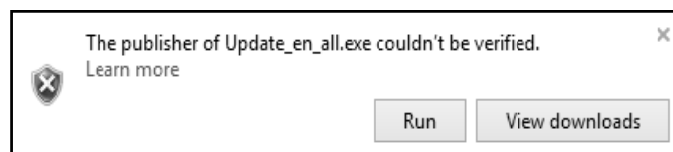

8. По завершению, рабочий стол отобразит полный набор обновлений.
9. Извлеките SD-карту из верхней части прибора, вставьте карту в устройство для считывания карт и подключите его к компьютеру с доступом к интернету. Двойным нажатием мыши откройте на рабочем столе [компьютер], который также может называться «Мой компьютер» в системе XP.



10. Откройте съемный диск, который был только что вставлен.

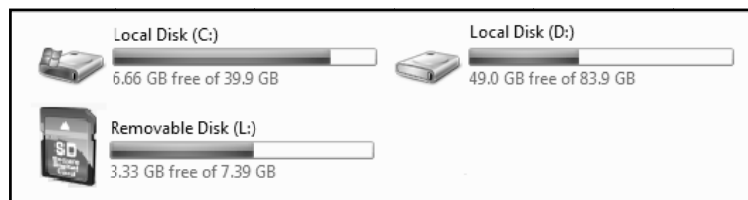

11. Наведите мышкой на съемный диск, нажмите правой кнопкой мыши и выберите [Форматировать].

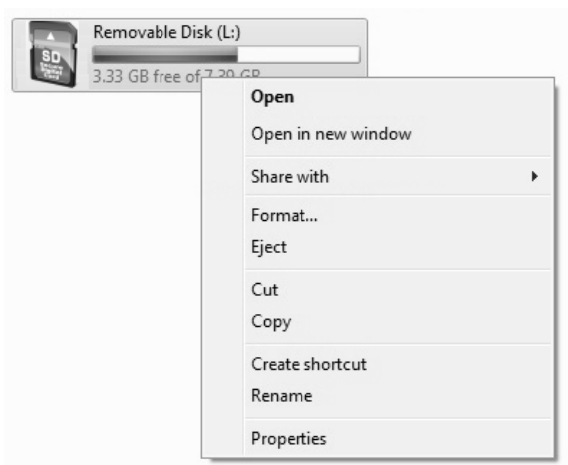

12. Нажмите [Старт].

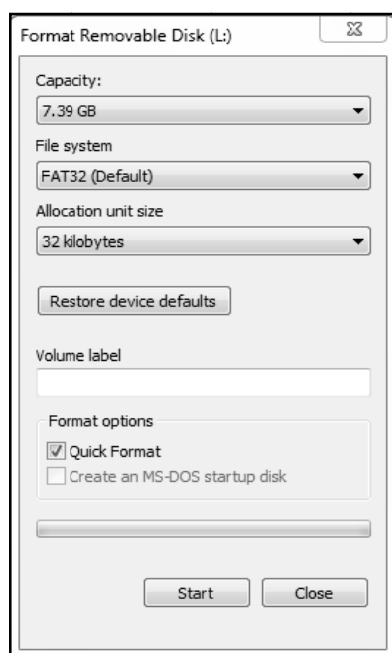

13. Нажмите [OK].

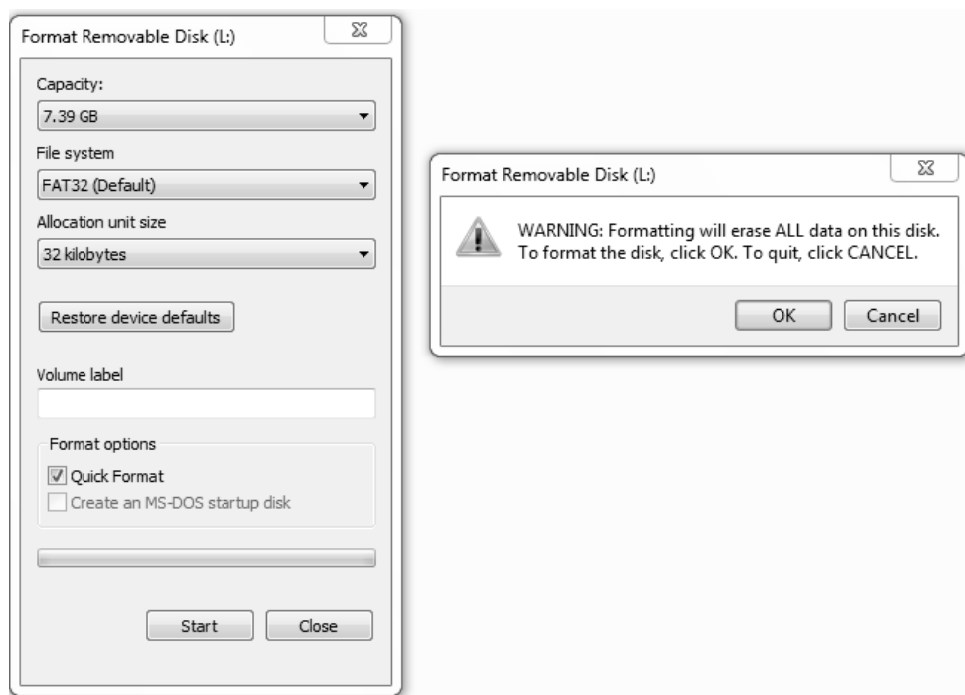

14. Форматирование завершено, нажмите [OK].

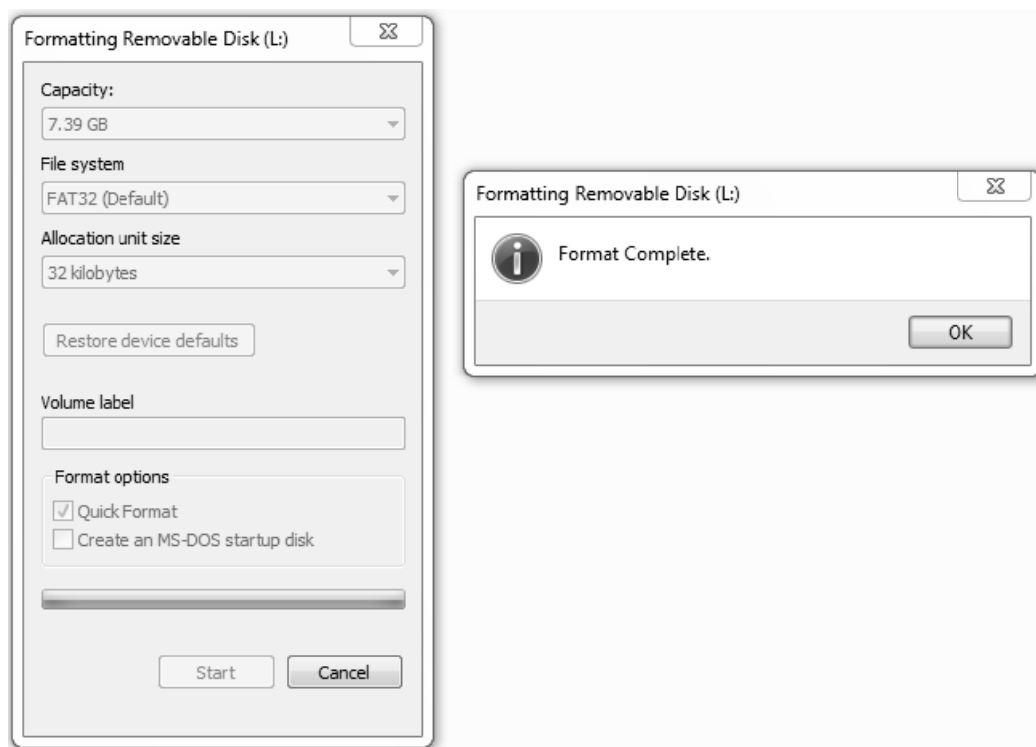

15. Нажмите [Заккрыть].

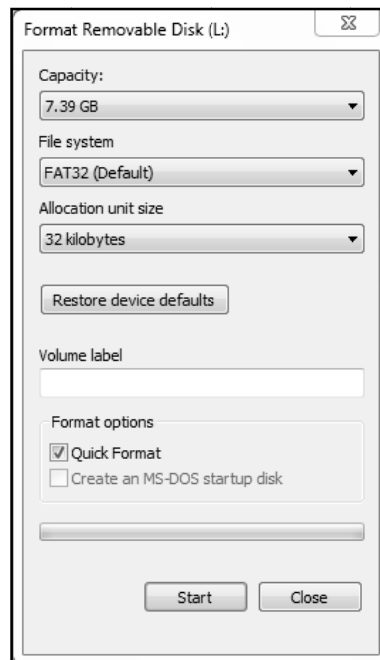

16. Дважды нажмите на полный набор обновлений на рабочем столе и откройте его.



17. Нажмите [Запустить].



18. Нажмите [Старт].

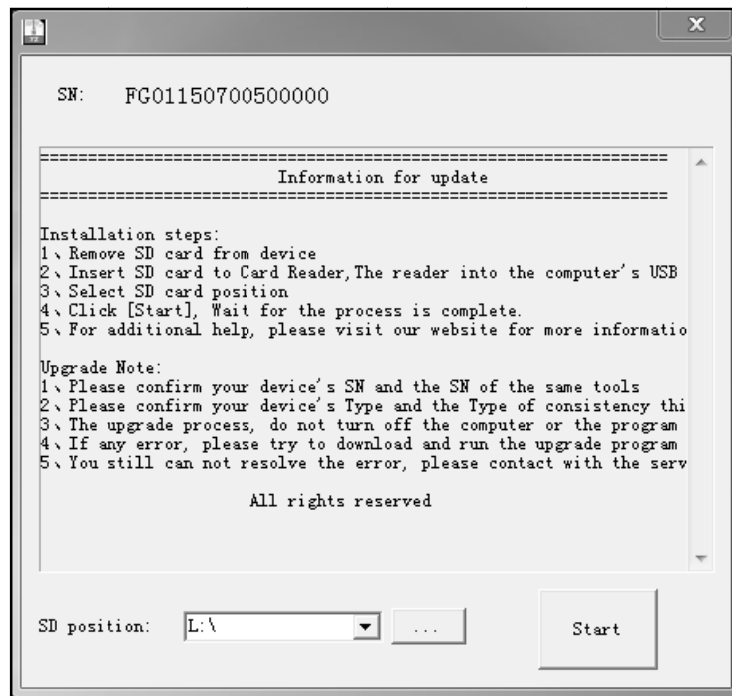

19. Процесс обновления начался и этот интерфейс будет виден в течении от 15 до 90 минут.
Пожалуйста, дождитесь завершения обновления.



Глава V Гарантия

Уважаемые пользователи FCAR, спасибо, что Вы выбрали наши продукты FCAR. Для улучшения использования продукта, мы рекомендуем следить за Вашим продуктом и использовать его согласно руководства пользователя. При соблюдении требований, продукт прослужит Вам намного дольше.

1. Предполагая, что следующие условия и требования были соблюдены, и Вы активировали прибор и зарегистрировались, гарантийные услуги будут предоставляться Shenzhen Fcar Technology Co., Ltd. (далее именуемая как "FCAR") на продукты с дефектами или некачественные продукты.
2. Убедитесь, что вы внимательно прочли условия гарантии на продукт, так как FCAR Technology будет рассматривать Вас как принявшего условия гарантии через подачу информации на официальном сайте FCAR.
3. Продукты должны быть куплены через авторизованных диллеров FCAR Technology. В случае недостоверных источников, покупатели самостоятельно несут затраты по ремонту продукта.
4. Следующее не покрывается гарантией: инструкция к продукту, внешняя и внутренняя упаковка, акционные подарочные предметы, SD-карта, устройство считывания карты, стилус, материалы для печати и другие расходные материалы.
5. Учитывая данные о покупке (действительное «доказательство о покупке» и гарантийный талон), Вы можете отремонтировать или заменить продукт на такую же модель в том случае, если есть повреждения или ухудшения в работе в течении одного месяца.
6. В любом из следующих случаев, Ваш продукт не подлежит бесплатному гарантийному обслуживанию:
 - 1) Неисправность, дефект или брак, которые не соответствуют стандартам продуктов FCAR Technology: включая неправильную работу продукта, поломку, падение, самостоятельный разбор прибора, подключение к неподходящим приборам, повреждение из-за неправильной транспортировки или хранения продукта, эрозия или коррозия по причине попадания жидкости или пищи.
 - 2) Естественный износ продукта: включая корпус, клавиатуру, ЖК-экран и аксессуары.
 - 3) Несоответствие серийного номера продукта и номера гарантийного талона; отсутствуют, повреждены или изменены бирка контроля качества продукта или штрих код.
 - 4) Использование и модификация без одобрения FCAR Technology.
7. Если возникла поломка или проблема с качеством продукта в гарантийный период, Вы можете предпринять следующие шаги:
 - 1) Вы можете провести авто-тест для продукта согласно инструкции продукта. Если нет проблем с качеством продукта, попробуйте обновить программу продукта.
 - 2) Для получения надлежащей сервисной информации Вы можете позвонить Shenzhen FCAR Technology Co. (отдел по работе с иностранными клиентами: +86-755-82904730).
 - 3) После получения ответа от компании, продукт должен быть отослан на наш указанный адрес (полный адрес можно получить на официальном сайте FCAR Technology) для ремонта и обслуживания. В противном случае продукт не будет вовремя отремонтирован и обслужен, и так Вы потеряете продукт.
8. Во время гарантийного обслуживания, Вы берете на себя траты на доставку и отсылку к FCAR Technology, включая упаковку продукта, транспортировку, страховку и другие траты.

9. Получение бесплатного гарантийного обслуживания согласно данному пункту является единственной оценкой затрат на исправление дефектов продукта в гарантийный срок. FCAR Technology не несет ответственности за прямые и не прямые затраты.
10. Вся гарантийная информация, особенности продукта и изменения документации будут опубликованы в последней рекламной продукции FCAR Technology и сайте без предварительного предупреждения.

Shenzhen FCAR Technology Co., Ltd.

Главный офис: 8F, Chuangyi Bldg., No. 3025, Nanhai Ave., Nanshan, Shenzhen, China 518060

Завод: West 1F Bldg. B, Hengchao Industrial Park, Tangtou North Ave., Bao'an, Shenzhen, China 518108

Тел.: +86-755-82904730

Факс: +86-755-83147605

E-mail: service@fcar.com

Сайт: www.fcar.com

Дополнение:

Условия гарантии.

Определение диагностического интерфейса и описание стандартного OBD-II.

1. Предисловие к OBD-II

OBD-II - это аббревиация, обозначающая «бортовая диагностика II». Первое поколение диагностической системы датируется 1993 годом. Диагностическая муфта, коды неисправности, диагностическая функция каждого производителя были разными, что доставляло немало сложностей для технического персонала. Американская Ассоциация Автомобильных Инженеров (SAE) разработала набор стандартов и этот набор сертифицирован Агентством охраны окружающей среды (EPA) и Калифорнийской ассоциацией ресурсов (CARB). Этот стандарт обязует каждого производителя предоставлять универсальный диагностический режим и разъемы, согласно стандартной OBD-II. С тех пор диагностическое тестирование может проводиться на разных автомобилях с помощью одного инструмента.

OBD-II является стандартом, установленным в Калифорнии, который утверждает, что автомобили с Европы, Америки и Японии должны соответствовать данному стандарту. Сейчас большая часть Китая и Тайваня также приняли этот стандарт. Как результат, техники с легкостью используют инструменты. Необходимо глубокое понимание характеристик OBD-II. Согласно развитию автомобильной коммуникации, большинство мировых моделей сейчас основаны на стандартной OBD-II.

2. Особенности OBD-II.

- (1) Форма универсальной диагностической муфты является 16-контактной (игла), как показано ниже.

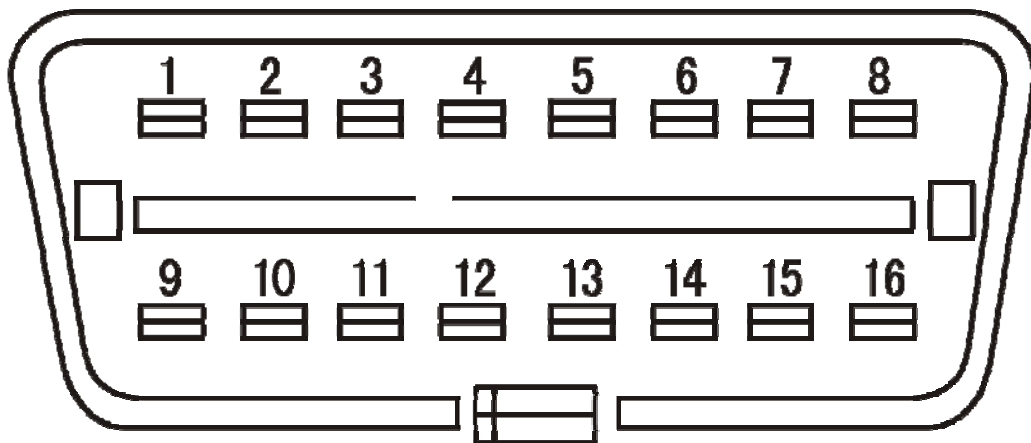

- (2) С численным анализом и функцией передачи данных (диагностический разъем).
- (3) Универсальные коды неисправности и их значение.

- (4) С функцией видеорегистратора.
- (5) С функцией повторного отображения памяти кодов неисправности.
- (6) Очистка кодов неисправности с помощью функций инструмента.

3. Универсальный стандарт диагностической муфты в коннекторе диагностического разъема.

(1) Диагностическая муфта в диагностическом разъеме классифицируется как стандартная 16-контактная, установленная в отделении приборной панели со стороны водителя.

(2) Существует две стандартные иглы диагностического разъема: ISO – европейский стандарт (международная ассоциация стандартов 9141-2) использует 7#, 15# иглу для передачи данных.

Каждая терминальная функция диагностических блоков OBD-II показана в Таблице 1.

Таблица: Терминальная функция OBD-II

Терминал	Описание функции	Терминал	Описание Функции
1	SAE J2411, GM однопроводная CAN, GM одной линии CAN-BUS	9	Когда 7ю иглу не удобно использовать, включить *KWP1281 или KWP2000 протокол диагностической линии (линия K)
2	ISO11519-4 (Bus+)(SAE J1850),и 10 ^я игла используются одновременно	10	ISO 11519-4 (Bus-)(SAE J1850)
3	CCD-BUS линия H кабеля сети	11	CCD-BUS линия L кабеля сети
4	Кузов автомобиля с прямым заземлением	12	Заводские настройки
5	Сигнал заземления цепи	13	Заводские настройки
6	ISO 15765-4, CAN-BUS скоростная диагностическая линия (линия CAN-H)	14	ISO15765-4, CAN-BUS скоростная диагностическая линия (линия CAN-L)
7	KWP1281 или KWP2000 протокол диагностической линии (K линия)	15	KWP1281 или KWP2000 протокол диагностической линии (линия L)
8	Заводские настройки	16	Подсоединить батарею к“+”

Для получения большей информации о продукте, посетите официальный сайт FCAR www.fcar.com.



Shenzhen Fcar Technology Co., Ltd.

Certification

This product has been strictly inspected as qualified products and met the company standards.

Product name	
Product serial number	
Date of production	
Inspector	



Shenzhen Fcar Technology Co., Ltd.

Warranty card

Product name	
Product serial number	
Purchase date	

Company name: _____

User address: _____

Contact person: _____

Contact number: _____